

PL ZESTAW DIAGNOSTYCZNY DO WTRYSKU PALIWA

Dzięki wielu rodzajom adapterów zestaw umożliwia diagnozowanie układów wtryskowych w wielu modelach silników. Wyposażenie adapterów w zawory Schradera zwiększa bezpieczeństwo użytkowania.

Przykłady typowych pętli pomiarowych

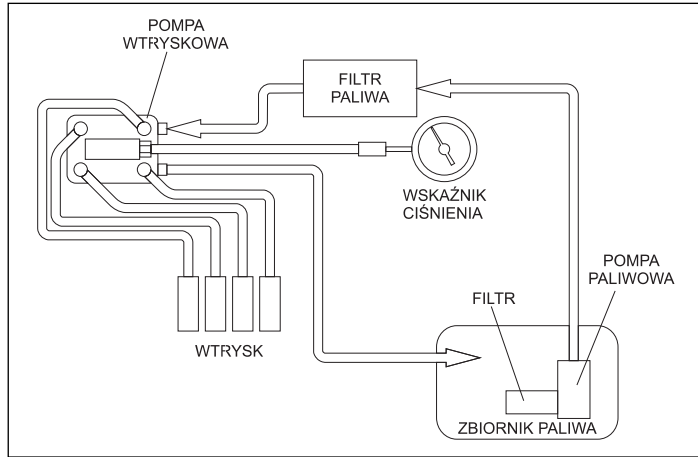

Silnik wysokoprężny

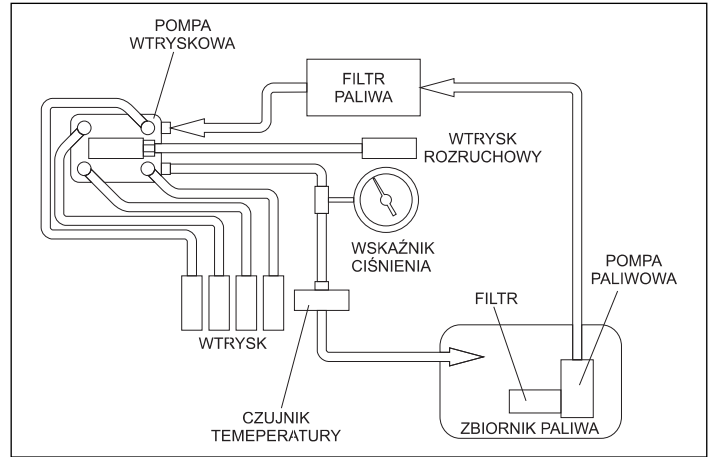

Silnik wysokoprężny

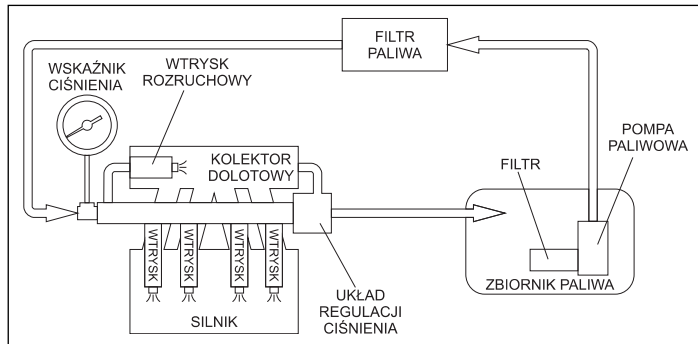

Silnik z wielopunktowym układem wtryskowym

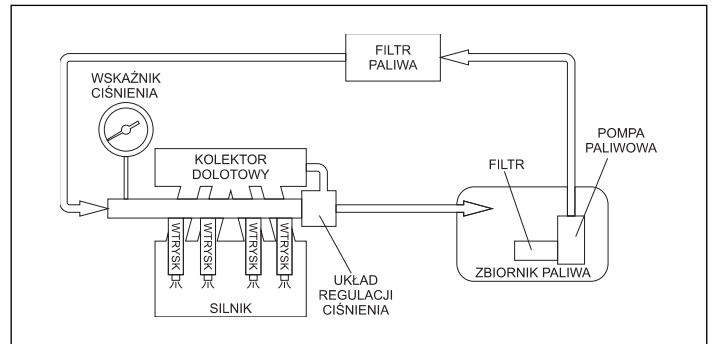

Silnik z bezpośrednim, wielopunktowym układem wtryskowym

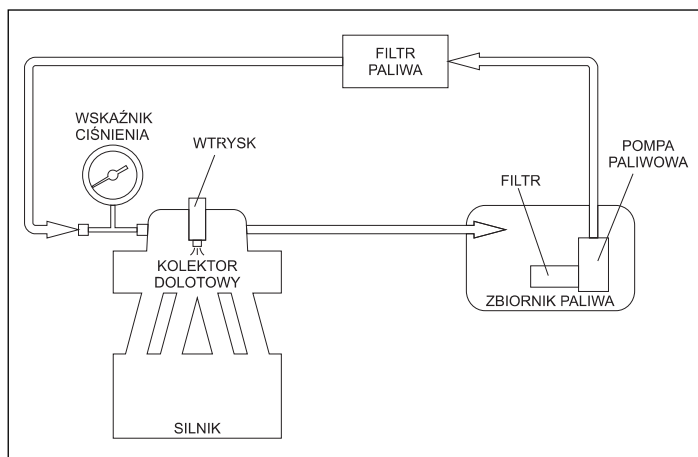

Silnik z jednopunktowym układem wtryskowym do kolektora dolotowego

Oznaczenie	Opis
A	M12 x 1,5 (M) - M10 x 1,0 (M)
B	M10 x 1,0 śruba drażona (banjo bolt)
C	M12 x 1,5 (M) - M8 x 1,0 (M) - 75 mm
D	puste
E	M12 x 1,5 śruba drażona (banjo bolt)
F	M6 x 1,0 (M) (Honda)
G	M8 x 1,0 śruba drażona (banjo bolt)
H	M12 x 1,5 (M) - M8 x 1,0 (M)
I	M14 x 1,5 (F) - M12 x 1,5 (M)
J	M12 x 1,25 śruba drażona (banjo bolt)
K	Wskaźnik ciśnienia 0 - 0,7 MPa; M12 x 1,5 (M) - 7/16"x20 (F)
L	Zestaw uszczelnek
M	puste
N	puste

